

Bild 1

**Det marknadsrättsliga efterbildningskyddet**  
SFIR-seminarium den 1 december 2009  
"Skyddet för formgivning – möjligheter och begränsningar"



Skyddsförutsättningar och skyddsomfång i svensk domstolspraxis  
Marknadsrätt - Stefan Widmark

MANNHEIMER SWARTLING

---

---

---

---

---

---

---

---

Bild 2

**Vilseledande efterbildningar - MFL 14 §**  
(tidigare MFL 8 § ) (tidigare MFL 2 § ) (tidigare MFL 1 § )

"En näringsidkare får vid marknadsföringen inte använda efterbildningar som är vilseledande genom att de lätt kan förväxlas med någon annan näringsidkares kända och särpräglade produkter. Detta gäller dock inte efterbildningar vilkas utformning huvudsakligen tjänar till att göra produkten funktionell."

MANNHEIMER SWARTLING

---

---

---

---

---

---

---

---

Bild 3

**Rekvisit**

- Inte huvudsakligen funktionellt betingad
- Särpräglad
- Känd
- Lätt förväxlingsbar med originalet

MANNHEIMER SWARTLING

---

---

---

---

---

---

---

---

Bild 4

**Inte huvudsakligen funktionellt betingad**

"En varuutformning som huvudsakligen tjänar att göra varan ändamålsenlig och således är tekniskt eller funktionellt betingad kan ... inte ... betraktas som särpräglad. En sådan utformning måste få vara tillgänglig för envar, om inte annat följer av särskild lagstiftning. Detta gäller även om alternativa tekniska lösningar står till buds. Marknadsrättsliga hinder bör alltså inte resas mot att näringsidkare utnyttjar tekniska och funktionella företeelser som är allmänt tillgängliga. Sådant utnyttjande kan i vissa fall leda till en formlikhet som i och för sig kan medföra risk för att produkter sammanblandas. En sådan risk är dock normal i fråga om alla produkter av enhetlig karaktär."

(MD 1981:2 - Conex klämringskopplingar)

MANNHEIMER SWARTLING

---

---

---

---

---

---

---

---

Bild 5

**Jämförelse mellan MFL och VML**

**MFL 14 § 2 men**

"Detta gäller dock inte efterbildningar vilkas utformning huvudsakligen tjänar till att göra produkten funktionell."

**VML 13 § 2 st**

"Som varumärke får inte registreras kännetecken som uteslutande består av en form som följer av varans art eller en form som krävs för att uppnå ett tekniskt resultat eller en form som ger varan ett betydande värde."

---

MANNHEIMER SWARTLING

---

---

---

---

---

---

---

Bild 6

**Ogillande av talan på grund av att produktens utformning ansetts vara huvudsakligen funktionellt betingad**

MD 1977:25	Fiskars sax
MD 1981: 2	Conax klämringskopplingar
MD 1995:23	Svensk Miljö Exports kupolhus
...	
[OBSOLET...?]	
...	
MD 2009:1	Elkos dimrar m m
MD 2009:23	Pewags snökedjor

---

MANNHEIMER SWARTLING

---

---

---

---

---

---

---

Bild 7

**MD 1977:25 Fiskars**



---

MANNHEIMER SWARTLING

---

---

---

---

---

---

---

Bild 8

**MD 1981:2 Conex**



---

MANNHEIMER SWARTLING

---

---

---

---

---

---

---

Bild 9

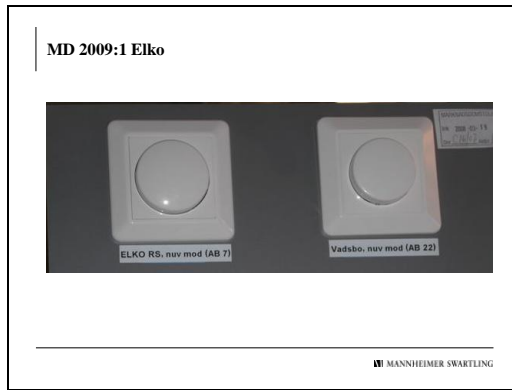

---

---

---

---

---

---

---

---

Bild 10

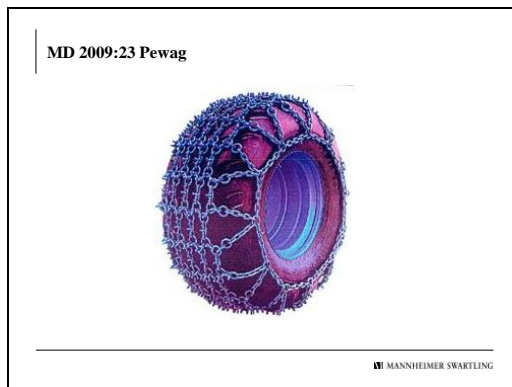

---

---

---

---

---

---

---

---

Bild 11

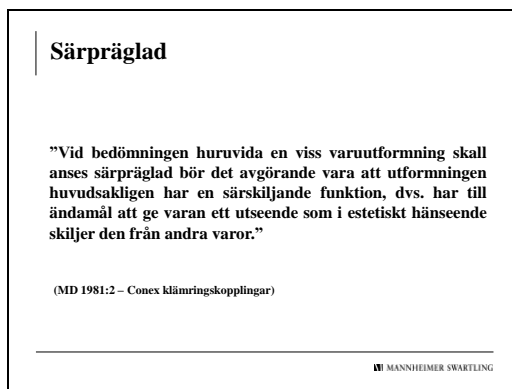

---

---

---

---

---

---

---

---

Bild 12

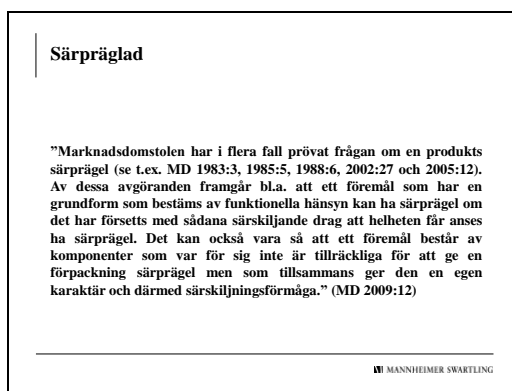

---

---

---

---

---

---

---

---

Bild 13

**Särpräglad**

Avgörande betydelse om produktens utformning tydligt skiljer sig från utformningen av befintliga produkter på den aktuella marknaden.

---

MANNHEIMER SWARTLING

---

---

---

---

---

---

Bild 14

**Förvärvad särprägel**

= inarbetning?

---

MANNHEIMER SWARTLING

---

---

---

---

---

---

Bild 15

**Produkter som har ansetts särpräglade**

- MD 1976:11 Kevis länkrullar
- MD 1983:23 Chesebroughs tennisracket Prince Pro
- MD 2001:12 Eifflugan
- MD 2004:23 och 2006:3 Lego (förvärvad särprägel)
- MD 2005:12 Swedish Match
- MD 2007:16 och 2008:15 Maglite
- MD 2007:27 Twinner
- MD 2009:12 Xanté

---

MANNHEIMER SWARTLING

---

---

---

---

---

---

Bild 16

**MD 1976:11 Kevis länkrullar**

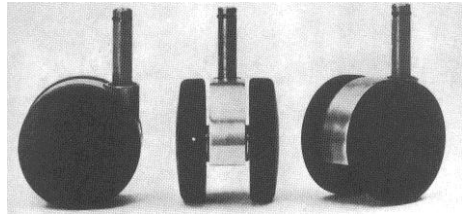

---

MANNHEIMER SWARTLING

---

---

---

---

---

---

Bild 17



---

---

---

---

---

---

---

---

Bild 18

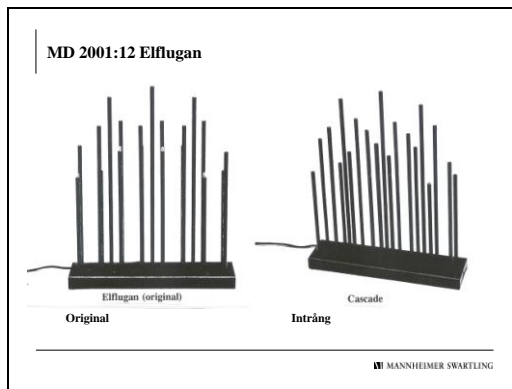

---

---

---

---

---

---

---

---

Bild 19

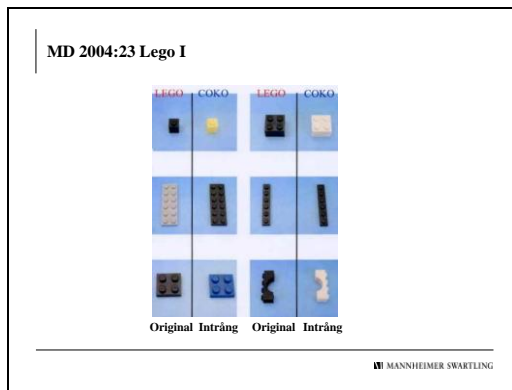

---

---

---

---

---

---

---

---

Bild 20

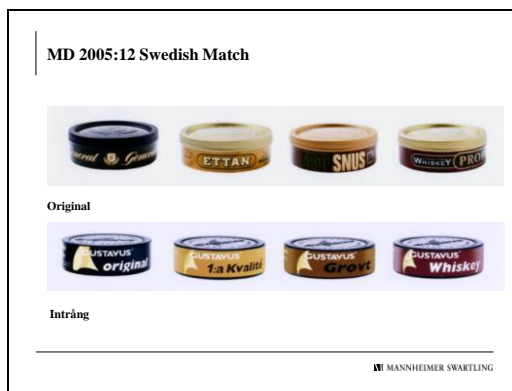

---

---

---

---

---

---

---

---

Bild 21



---

---

---

---

---

---

---

---

Bild 22



---

---

---

---

---

---

---

---

Bild 23

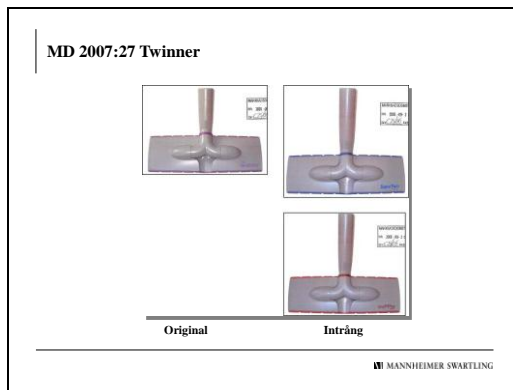

---

---

---

---

---

---

---

---

Bild 24



---

---

---

---

---

---

---

---

Bild 25

MD 2009:12 Xanté



Originalaet - Särpräglat men inte känt

MANNHEIMER SWARTLING

---

---

---

---

---

---

---

---

Bild 26

Känd på marknaden

MD 2001:12 Eiflugan  
 MD 2004:23 Lego I  
 MD 2005:33 Pumas sko Repli Cat  
 MD 2006:3 Lego II  
 MD 2007:16 Maglite III  
 MD 2007:27 Twinnovations dammsugarmunstycke TWINNER  
 MD 2008:15 Maglite IV

MANNHEIMER SWARTLING

---

---

---

---

---

---

---

---

Bild 27

MD 2001:12 (Eiflugan)

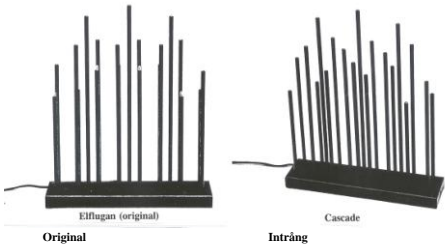

Original Cascade  
 Original Intrång

MANNHEIMER SWARTLING

---

---

---

---

---

---

---

---

Bild 28

MD 2005:33 (Puma)



Original Intrång

MANNHEIMER SWARTLING

---

---

---

---

---

---

---

---

Bild 29

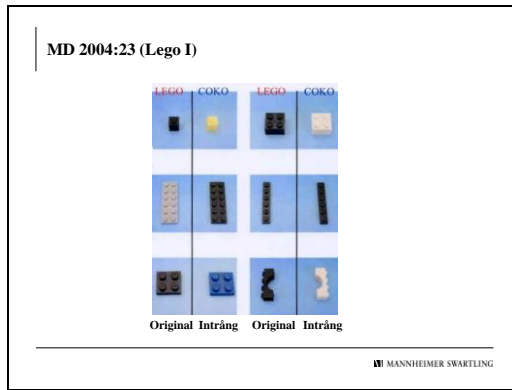

---

---

---

---

---

---

---

---

Bild 30



---

---

---

---

---

---

---

---

Bild 31



---

---

---

---

---

---

---

---

Bild 32



---

---

---

---

---

---

---

---

Bild 33

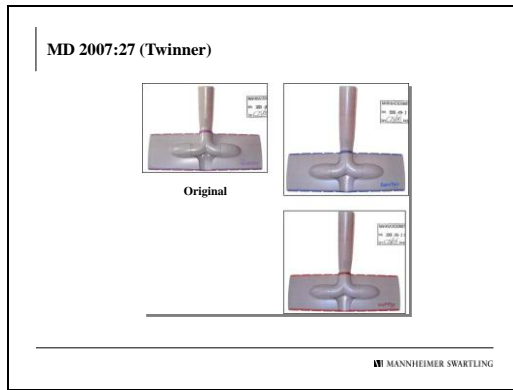

---

---

---

---

---

---

---

---

Bild 34



---

---

---

---

---

---

---

---

Bild 35

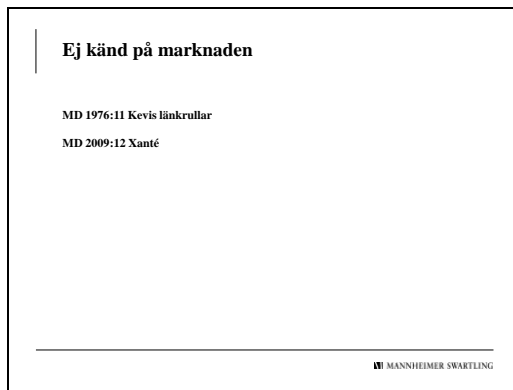

---

---

---

---

---

---

---

---

Bild 36

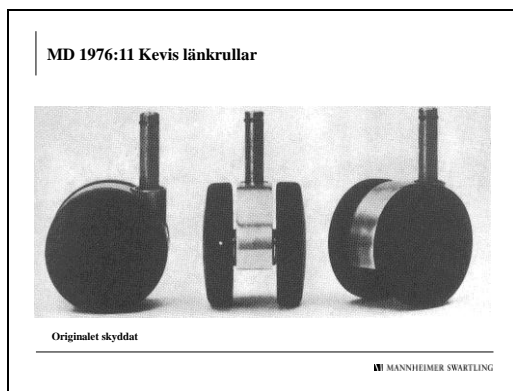

---

---

---

---

---

---

---

---

Bild 37

MD 2009:12 (Xanté)



Originalaet - Särpräglat men inte känt

MANNHEIMER SWARTLING

---

---

---

---

---

---

---

---

Bild 38

**Risk för förväxling**

”Med förväxling avses i första hand förväxling beträffande det kommersiella ursprunget, dvs. att konsumenten uppfattar en viss produkt som en annan än den han eller hon avsett att köpa på grund av dess kända ursprung, dess kvalitet eller annat som fått honom eller henne att särskilt uppskatta eller minnas produkten i fråga.”

(MD 2006:3 Lego)

MANNHEIMER SWARTLING

---

---

---

---

---

---

---

---

Bild 39

**Risk för förväxling**

”Marknadsdomstolen har i fråga om varor som ofta säljs i självbetjäningbutiker där konsumenterna snabbt och rutinmässigt tar varor från hyllorna i butiken, uttalat att det blir det helhetsintryck som förpackningens form och färg m.m. ger vid ett flyktigt påseende som avgör valet av vara och att det är av mindre betydelse om förpackningarna sedda samtidigt kan skiljas åt.

Bedömningen av risken för att de i målet aktuella förpackningarna förväxlas måste utgå från en jämförelse av det helhetsintryck som förpackningarna ger och om produkterna skapar i allt väsentligt samma minnesbild hos konsumenten.

Risken för förväxling skall bedömas vid en normal inköpsituation.”

(MD 2005:12 Swedish Match)

MANNHEIMER SWARTLING

---

---

---

---

---

---

---

---

Bild 40

**Risk för förväxling**

MD 2001:12 Eiflugan  
MD 2005:33 Pumas sko Repli Cat  
MD 2007:27 Twinnovations dammsugarmunstycke TWINNER

MANNHEIMER SWARTLING

---

---

---

---

---

---

---

---

Bild 41

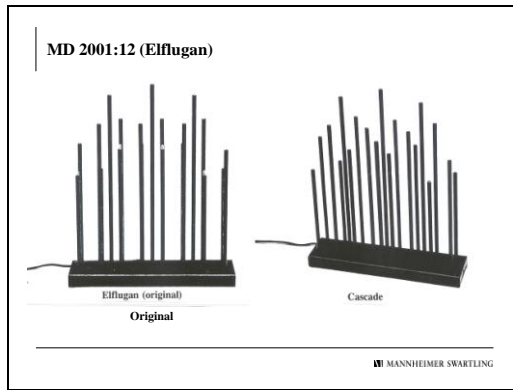

---

---

---

---

---

---

---

---

Bild 42

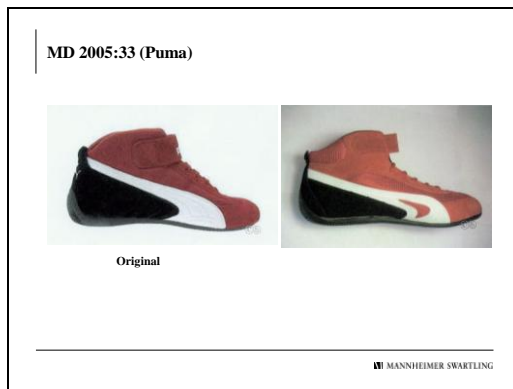

---

---

---

---

---

---

---

---

Bild 43

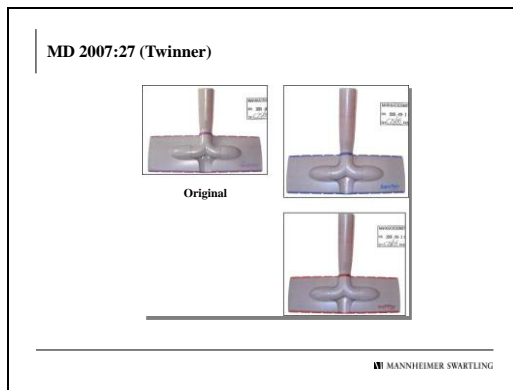

---

---

---

---

---

---

---

---

Bild 44

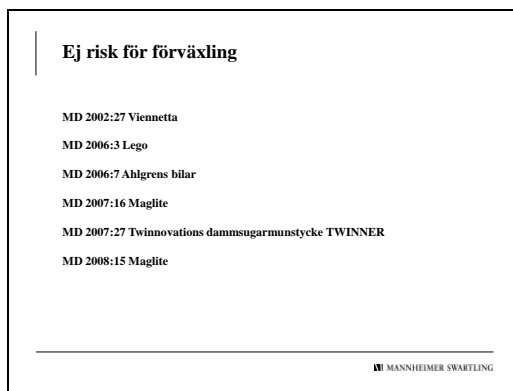

---

---

---

---

---

---

---

---

Bild 45



---

---

---

---

---

---

Bild 46



---

---

---

---

---

---

Bild 47



---

---

---

---

---

---

Bild 48



---

---

---

---

---

---

Bild 49

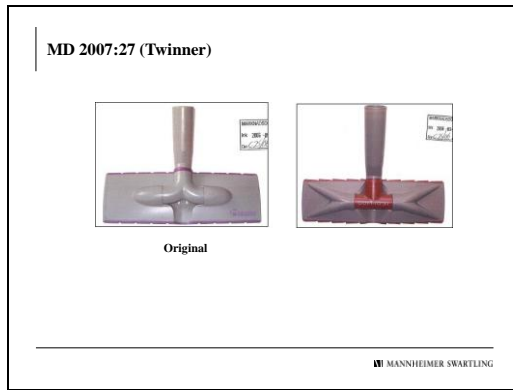

---

---

---

---

---

---

Bild 50

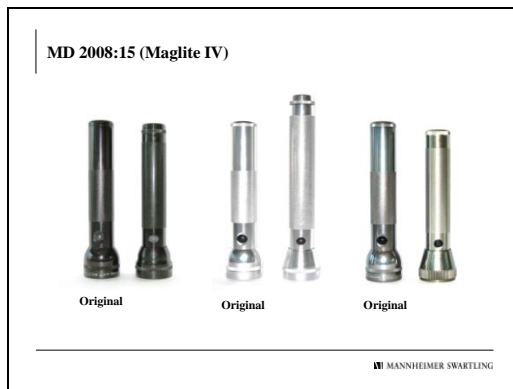

---

---

---

---

---

---

Bild 51

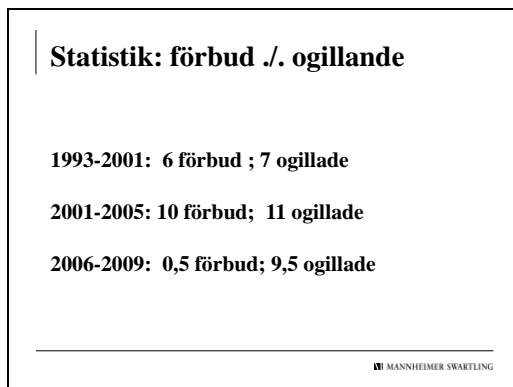

---

---

---

---

---

---